

ポストーチ 1型・2型・3型・6型・A型

ガーデン倶楽部 ポストユニット 3型・A型

ガーデン倶楽部 機能門柱1型・2型

機能門柱2型・3型・4型

トラディション 機能門柱

ポステイモ

シンプルモダン 機能門柱1型・2型

この商品を正しく安全にご使用いただくために、  
本取扱説明書および商品本体の注意ラベルをよく  
お読みください。  
お読みになった後、いつでもご使用いただける  
ように大切に保管してください。

お施主様用

保存版

販売店、工務店の皆様へ

この説明書は施工完了後、お施主様へ  
お渡しください。

## ご愛用者の皆様へ

このたびは、YKK AP エクステリア商品をお買いあげいただき誠にありがとうございます。



## 目次

安全にお使いいただくために	2
ダイヤル錠の使用方法	3
ランプの交換	4~7
商品保証について	8
修理依頼について	9

## 安全にお使いいただくために

ここに掲載したお願い事項は、人身事故や財産上の損害を未然に防止するために守っていただきたいことを示しています。

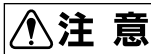
本文中で安全に関する重要な注意事項には下のような絵表示をしています。内容をよく理解して、本文をお読みください。

絵表示	意味
 <b>注意</b>	取扱いを誤ると、使用者が傷害を負う危険や物的損害の発生が想定されることを示しています。
	「必ず行っていただく事」を示しています。

### 照明器具使用上のご注意

- 照明器具には寿命があります。  
設置して8~10年経つと、外観に異常がなくても内部の劣化が進行しています。点検・交換をおすすめします。  
※使用条件は周囲温度30℃、1日10時間点灯、年間3000時間点灯。  
(JIS C8105-1解説による。)
- 周囲温度が高い場合、点灯時間が長い場合は、寿命が短くなります。
- 3年に1回は、工事店等の専門家による点検をお受けください。  
点検せずに長期間使い続けると、まれに発煙、発火、感電等に至るおそれがあります。

## ダイヤル錠の使用法

- ダイヤル錠付のポストについては、ポスト口を開けると見える位置に **解錠番号シール** が貼付けてあります。

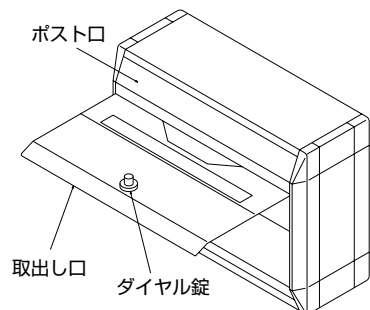

- ダイヤル錠は、数字合せ方式により **施解錠** ができます。

**解錠** ……各錠の **解錠番号** に従ってダイヤルを右・左にまわしてください。

例【解錠番号“右-3・左-1”の場合】

- ①右回転方向に2回まわし、  
3に合せてください。



- ②左回転方向に1回まわし、  
1に合せてください。



- ③解錠になります。

**施錠** ……ダイヤルを左右どちらかに1回転以上まわしてください。

## ランプの交換

### 注意

- ❗ ランプを交換する際は、必ず電源を **OFF** にしてから交換してください。

表中の要領図を参考にランプを交換してください。  
蛍光ランプは、照明器具に表示されている種類のものをご使用ください。

品名(記号)	照明1型 (AME-TL1)	照明2型 (AME-TL2)
要領図		
適合ランプ名	ミニクリプトンランプホワイト	ミニクリプトンランプホワイト
ワット数	60W	40W
ランプサイズ	PS35	PS35
口金サイズ	E17	E17

# ランプの交換

品名 (記号)	照明3型 (AME-TL3)	照明4型 (AME-TL4)
要領図		
適合ランプ名	ミニクリプトンランプホワイト	ミニクリプトンランプクリア
ワット数	60W	60W
ランプサイズ	PS35	PS35
口金サイズ	E17	E17

品名 (記号)	照明5型 (AME-TL5)
要領図	
適合ランプ名	普通ランプシリカ
ワット数	40W
ランプサイズ	—
口金サイズ	E26

品名 (記号)	照明6型 (AME-TL6)	照明7型 (AME-TL7)
要領図		
適合ランプ名	クリア小丸電球	ミニクリプトンランプホワイト
ワット数	10W	25W
ランプサイズ	—	S35
口金サイズ	E12	E17

品名 (記号)	照明8型 (AME-TL8)	照明12型 (AME-TL12)
要領図		
適合ランプ名	ミニクリプトンランプ	ミニクリプトンランプ
ワット数	40W	40W
ランプサイズ	—	—
口金サイズ	E17	E17

## ランプの交換

### ポストーチ3型

- 下図を参考に、ランプを交換してください。  
蛍光ランプは、照明器具に表示されている種類のものをご使用ください。

製品名	適合ランプ
ポストーチ3型	蛍光ランプFL10W

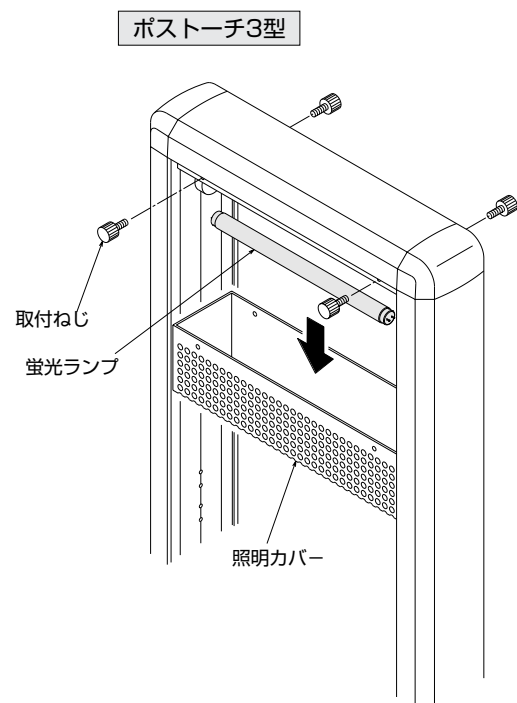

## 商品保証について

本書は、当社の商品に関し、ここに記載の保証期間、保証内容の範囲において無料修理を行うことをお約束するものです。保証期間中に故障・損傷などの不具合(以下、「不具合」といいます)が発生した場合には、まず、お取扱いの建築会社様、工務店様または販売店様に修理をご依頼ください。

### ■対象商品

一般住宅用エクステリア建材商品(サンルームを除く)

### ■保証期間

建築会社様よりの引き渡し日(注)から起算して2年間(電装部品については1年間)。

ただし施工を伴わない商品についてはお客様がご購入された日から1年間。

〈注〉商品の引き渡し日とは、新築注文住宅の場合はお客様への住宅引き渡し日とし、新築分譲住宅・分譲マンションの場合は建築主様への住宅引き渡し日とします。新築以外の住宅については、商品の施工完了日とします。

### ■保証内容

取扱説明書、本体ラベルまたはその他の注意書きに基づく適正なご使用状態で、保証期間内に不具合が発生した場合には、下記に例示する免責事項を除き無料修理いたします。

### ■免責事項

保証期間内でも、次のような場合には有料修理となります。

- ① 当社の手配によらない第三者の加工、組立、施工、管理、メンテナンスなどに起因する不具合(例えば、海砂や急結材を使用したモルタルによる腐食。中性洗剤以外のクリーニング剤を使用したことによる変色や腐食。工事中の養生不良に起因する変色、腐食など)
- ② 表示された商品の性能を超えた性能を必要とする場所に取付けられた場合の不具合
- ③ 建築躯体の変形など商品以外の不具合に起因する商品の不具合
- ④ 商品または部品の経年変化(使用に伴う消耗、摩耗など)や経年劣化(樹脂部分の変質、変色など)またはこれらに伴うさび、かびまたはその他の不具合
- ⑤ 商品周辺の自然環境、住環境等に起因する結露、腐食またはその他の不具合(例えば、塩害による腐食。大気中の砂塵、煤煙、各種金属粉、亜硫酸ガス、アンモニア、車の排気ガスなどが付着しておきる腐食。異常な高温・低温・多湿による不具合など)
- ⑥ 商品または部品の材料特性に伴う現象(例えば、木製品の反り、干割れ、色あせ、木目違い、節抜け、樹液のにじみ出しなど)
- ⑦ 天災その他の不可抗力(例えば、暴風、豪雨、高潮、地震、落雷、洪水、地盤沈下、火災、津波、噴火など)による不具合またはこれらによって商品の性能を超える事態が発生した場合の不具合
- ⑧ 実用化されている技術では予測することが不可能な現象またはこれらが原因で生じた不具合
- ⑨ 犬、猫、鳥、鼠などの小動物に起因する不具合・キクイムシなどによる虫害
- ⑩ 引き渡し後の操作誤り、調整不備または適切な維持管理を行わなかったことによる不具合
- ⑪ お客様自身の組立、取付、修理、改造(必要部品の取りはずしを含む)に起因する不具合
- ⑫ 本来の使用目的以外の用途に使用された場合の不具合または使用目的と異なる使用方法による場合の不具合
- ⑬ 犯罪などの不法な行為に起因する破損や不具合

\* 保証期間経過後の修理、交換などは有料といたします。

\* 本書によって、お客様の法律上の権利を制限するものではありませんので、保証期間経過後の修理についてご不明の場合は、当社商品相談窓口にお問合せください。

\* この商品保証は日本国内においてのみ適用されるものとして日本国外に納入される商品については、適用しないものとします。

## 修理依頼について

長期間、商品をご使用になりますと、ねじのゆるみ、扉のがたつき等の不具合が発生することがあります。

そのまましておきますと人身事故や家財の損害などの原因になります。

対処方法が本説明書に掲載されていない不具合が発生した場合は、ご自分で修理せず、必ず施工店、工務店、販売店または当社支店・営業所に修理をご依頼ください。

修理依頼のご連絡にあたっては、次のことをご確認ください。

- 商品名
- 商品記号  
(商品に貼付している社名ラベルでご確認ください。)
- お引き渡し日  
(お引き渡し日が不明の場合は、竣工日または入居日)
- 工務店等
- 破損箇所や不具合状態
- ご住所(付近の目印など)
- お名前・電話番号

お客様メモ(お問い合わせ等のため記入しておくとう便利です。)

お引き渡し日 (または入居日)	年 月 日
工務店等	TEL FAX
商品名等その他	

〈MEMO〉

# YKK AP EXTERIOR®

 YKK AP株式会社     YKK APエクステリア株式会社

■本社/〒101-8642 東京都千代田区神田和泉町1番地

お客様相談室

 0120-72-4134

※携帯・PHSからは03-5610-8277(有料)へ  
受付時間 平日9:00~17:30 土曜9:00~17:00  
(日・祝日・年末年始・夏期休暇を除く)

No.	XAAAX-K00-672A6	Y
-----	-----------------	---